



REPUBLIKA E SHQIPËRISË

BASHKIA DIMAL

DREJTORIA E PLANIFIKIMIT TË TERRITORIT, INVESTIMEVE, KONTROLLIT TË PROJEKTEVE, DHE STREHIMIT.

Nr. 205 prot.

Urë Vajguore, më 19/07 /2024

Lënda: Relacion mbi "MIRATIMIN E PROCEDURËS PËR SHPRONËSIM DHE VLERËS PËRFUNDIMTARE TË SHPRONËSIMEVE PËR OBJEKTIN "RIKONSTRUKSION I RRUGËS DRENOVICE", BASHKIA DIMAL.

Në kuadër të investimeve që Bashkia Dimal po kryen për përmirësimin e infrastrukturës urbane dhe rrugore, konkretisht rikonstruksion dhe zgjerimi I rrugës në fshatin Drenovicë në mënyrë që të zbatohen standartet , lindi nevoja për prishjen e një objekti i cili ishte jo funksionale dhe ishte pengesë për qarkullimin normal të automejteve në atë rrugë aq më tepër të kamioneve të cilët marrmin prodhimin e zonës.Për objektin në fjalë u hartua vlersimi nga drejtorja e planifikimit dhe u përgatit dokumentacioni i nevojshëm për shpronësim. Pasuria është pronë private për të cilën është lidhur dhe aktmarrëveshja me pronarin, duke shprehur kështu dakortësinë e tij për prishjen e objektit. Objekti që do të priset është një "Ndërtesë" I katëshe plus bodrum në emër të Xhezmi Sulovarit, me nr pasurie 45/7, **znonë kadastrale 2349**.

Për vijimin e plotësimit të dokumentacionit për shpronësim kërkojmë miratimin e vlerës përfundimtare ku:

Vlera e objektit të z.Xhezmi Sulovari është 1733442.30 lekë dhe truall me vlerë 17052 lekë.

Vlera totale e objektit për shpronësim është **1750494.3 lekë**

Bashkëlidhur situacioni përfundimtar i vlersimit të pasurisë së Z,Xhezmi Sulovari që preket nga ky projekt dhe tabela e vlersimit.

Faleminderit.

Drejtorja e Urbanistikës
Drejtor
Gerald Bolani







**NË MUNGESË DHE ME URDHËR
NËNKRYETAR
LEONORA BEBI**

TABELA E VLERES SE OBJEKTIT LOKAL PER EFEKT SHPRONESIMI PER INTERES PUBLIK

Llogaritjet jane kyer duke u mbeshitetur ne ligjin Nr. 8561, datë 22.12.1999 "Per Shpronësimet dhe marrjen në përdorim të përkohshëm të pasurisë pronë private për interes publik" VKM Nr. 89 date 03.02.2016 "Per miratimin e hartes se vleres se tokes ne Republikën e Shqiperise"

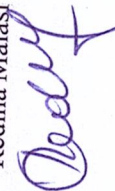
Nr	Pronari	Zona kadastrale	Nr. pasurie	Lloji i pasurise	Sipërfaqe Truall (m ²)	Sipërfaqe Ndertese (m ²)	Çmimi i truallit lekë/m ²	Vlera e Truallit (lekë)	Vlera e nderteses (lekë)	Vlera totale
1	Xhezmi Sulovari	2349	45/7	Truall	84	84	203	17,052	1,733,442.30	1,750,494.3
Shuma Totale e Shpronësimeve										
									1,750,494.3	

Grupi i punës

Gerald Bolani	Malvina Daka	Redina Malasi	Igrid Shkambi	Marsela Kumrija
				
			Miratohet	
			Kryetari bashkise	
			Juliana Memaj	
				<i>ME MUNGËSË E URMËR</i>
				<i>LEONORA BEBET</i>
				

SITUACION PERFUNDIMTAR

Objekti: Objekt 1 kat + bodrum
Pronari: Xhezmi Sulovari

Nr. An	PERSHKRIMI I PUNIMEVE	NJESIA	Sasia	Cmimi	VLERA
24	Germim dheu me makineri b=2 m (themel plint)	m3	38.88	251	9,758.88
114/1	Plinta beton arme dhe bazament C16/20	m3	20.7	9500	196,650.00
116/1	Trare themeli	m3	5.84	12076	70,523.84
166	F.V hekur ndertimi Φ 6-10mm	Ton	1.73	97124	168,024.52
167	F.V hekur ndertimi Φ >10mm	Ton	3.35	87714	293,841.90
19	Mbushje me dhe	m3	70.43	284	20,002.12
An	Mbushje me zhavor	m3	9.44	849	8,014.56
262/1	Shtrese betoni	m3	5.7	7176	40,903.20
117/1	Kolonat	m3	4.77	16937	80,789.49
85	Mur tulle 8 vrima t=20cm ll.M-15	m ³	13.01	7152	93,047.52
119/1	Trare beton/arme C16/20	m3	6.94	15633	108,493.02
122/1	Soleta monolite C16/20	m3	19.2	14519	278,764.80
64/2	Mur me tulla të zakonshme ll. M-25	m3	20.37	12626	257,191.62
300	Suvatim tavani	m2	127.5	929	118,447.50
310	Suvatim i brëndshëm mur tulle llac i perzier	m2	152.48	658	100,331.84
334	Suvatim i jashtem i zakonshem	m2	91.57	970	88,822.90
an	Dritare druri	m2	1.2	7950	9,540.00
405/a	Pragje dritaresh mermeri t=2 mm	m ²	1.93	3740	7,218.20
An.	F.V.dyer duralumini me mentesha/dopio xham	m ²	1.33	10401	13,833.33
404/1	Lyrje me hidromat/ bojë plastike	m ²	244	136	33,190.80
2.198/a	Hidroizolim solete	m2	80.00	1006	80,480.00
	Shuma				2,077,870.04
	Instalime elektrike dhe hidraulike 5%	lekë	2077870	5%	103,893.50
	Instalime elektrike dhe hidraulike 5%	lekë	2077870	5%	103,893.50
	SHUMA				2,285,657.04
	T.V.SH. 20%		20%		457,131.41
	SHUMA				2,742,788.45
	zbritet amortizimi	1.60%	23		1,009,346.15
	Shuma totale				1,733,442.30

Shënim: Situacioni u hartua në bazë të çmimeve të zërave të punës sipas Entit Kombëtar të Banesave.

Drejtorja e planifikimit te territorit

Ing.Malvina Daka



Drejtori

Ing. Gerald Bolani



PLANIMETRIA E BODRUMIT

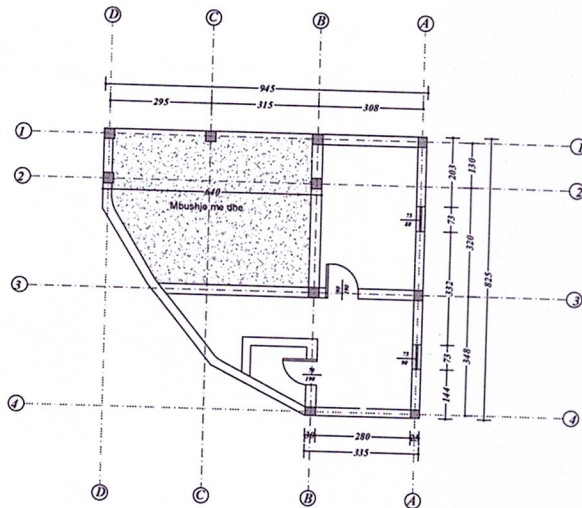

Objekti është me konstruksion betonarme (trare, kollona e soleta), punime te shtresave e nenshtresave, punime suvatimi te brendshem e te jashtem, punime dyer e dritare, punime te sistemimit te jashtem, punime hidrosanitare (punime kanalizime, punime ujesjellesi, punime elektrike).

	REPUBLIKA E SHQIPERISE BASHKIA URA VANGJORORE	DREJTOR IDREJTORE SE PLANIFIKIMIT TE TERRITORIT INVESTIMEVE KONTROLLIT TE PROJEKTEVE, E SHERBIMEVE PUBLIKE DHE STRUJIMIT	ING. GERALD BOLANI	
OBJEKTI:	Z. XHEZMI SULOVARI	SPECIALIST I ZYRES SE URBANISTIKES	ING. SILVA MUHAMEDANJI	
FSHATI KUTALLI	2024	SPECIALIST I ZYRES SE URBANISTIKES	ING. MALVINA DAKA	

PLANIMETRIA E KATIT PËRDHE

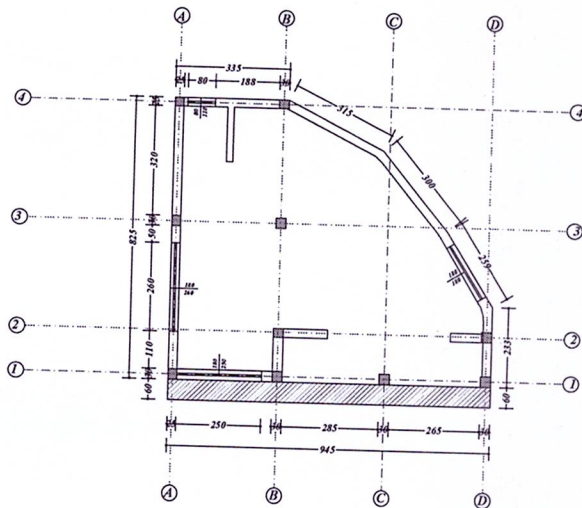

Objekti është me konstrukcion betonarme (trare, kollona e soleta), punime te shtresave e nenshtresave, punime suvatimi te brendshem e te jashtem, punime dyer e dritare, punime te sistemit te jashtem, punime hidrosanitare (punime kanalizime, punime ujesjellesi, punime elektrike).

	REPUBLIKA E SHQIPERISE BASHKIA URA VAKUORORE DREJTORIA E PLANIFIKIMIT TE TERITORIAL, INVESTIMEVE, KONTROLLIT TE PROJEKTEVE, E SHERRIMEVE PUBLIKE DHE STREHIMIT	DREJTORI IDREJTORISE SE PLANIFIKIMIT TE TERITORIAL, INVESTIMEVE, KONTROLLIT TE PROJEKTEVE, E SHERRIMEVE PUBLIKE DHE STREHIMIT	ING. GERALD BOLANI	
OBJEKTI:	Z/XHEZMI SULOVARI	SPECIALIST I ZYRES SE URBANISTIKES	ING. SILVA MUHAMETANJI	
FSHATI KUTALLI	2024	SPECIALIST I ZYRES SE URBANISTIKES	ING. MALVINA DAKA	